

MANISCOPIC

MLT 735
120 LSU





- Altura de elevación : 6.90 m
- Capacidad nominal : 3500 kg
- Alcance máximo : 3.90 m
- Transmisión : convertidor de par

 **MANITOU**

MLT 735 - 120 LSU

 **Capacidad de carga**.....3500 kg
a 500 mm (talón horquillas)
Carga de basculamiento con alcance máximo..1490 kg

 **Altura de elevación** :6.90 m
Tiempos : vacío/con carga (en s)
Elevación6.7/7.3
Descenso4.8/4.6
Salida telescópico7.1/7.3
Entrada telescópico5.7/5.5
Tiempo en vacío (en s)
Volteo3
Descargamiento2.3

 **Neumáticos**
17,5 LR 24 - XM 27

 **Horquillas** (mm)
Longitud1200
Ancho X espesor125 x 50
Distancia máxima entre las horquillas.....1260
Rotación del tablero.....146°

 **Frenos hidráulicos en los puentes delanteros y traseros**

 **Motor Perkins**
Turbo 120 : 1104 C - 44 TA4 cyl. - 4400 cm³
Potencia (ISO/TR 14396)123 cv/90.5 kw
Par máximo
(ISO/TR 14396) :434 Nm a 1400 rpm
Inyección.....directa
Refrigeración.....por agua

 **Transmisión**.....convertidor de par
Inversor de marcha.....electro - hidráulico
4 velocidades delanteras y traseras
Velocidad de translaciónhasta 40 km/h*
Powershift disponible paraMLT 735-120 LSU (5/3)

 **Sistema hidráulico**
Turbo 120 LSU150 l./mn - 270 bares
Bomba de pistones con control electrónico
Monopalanca J.S.M. (**Joystick Switch and Move**)
Divisor de caudal prioritario para la dirección.

 **Capacidades**
Aceite hidráulico125 l
Carburante.....120 l

 **Peso total** (horquillas incluidas)6640 kg
Anchura total2.30 m
Altura total2.30 m
Radio de giro (con neumáticos)4.91 m
Longitud al tablero.....0.45 m
Distancia al suelo.....3.85 m
Fuerza de tracción8190 daN

Alcance a altura máxima : 1.03 m

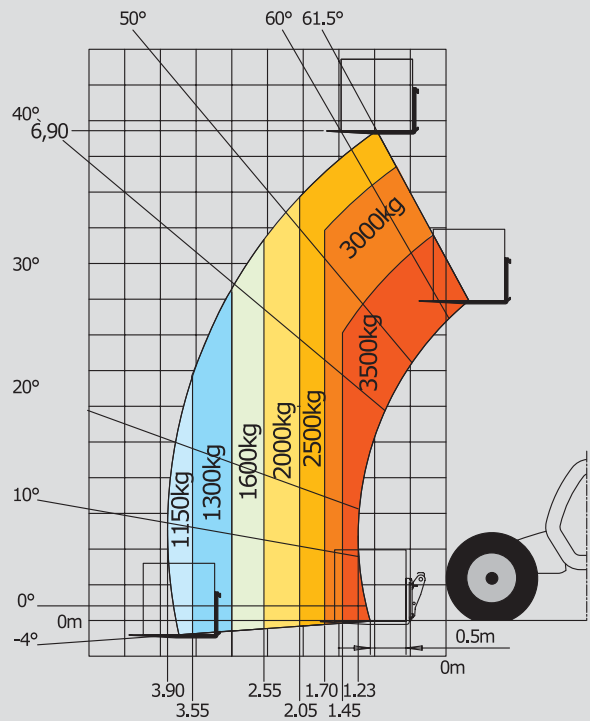

EN 1459 annexe B

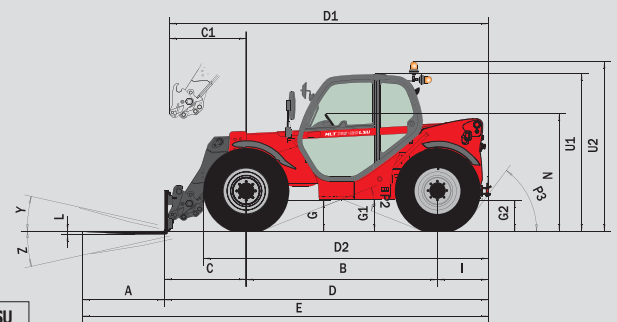

MLT 735 - 120 LSU
MLT 735 - 120 LSU PS

A	1200
B	2810
C	1191
C1	1287
D	4790
D1	4886
D2	4199
E	5990
F	1870
F1	1870
G	455
G1	440
G2	440
I	789
J	865
K	1260
L	45
N	1720
O	125
P2	38°
P3	53°
R	3625
S	7649
T	3505
U1	2300
U2	2550
V	4865
V1	1360
V2	3853
W	2300
Y	12,5°
Z	133,7°

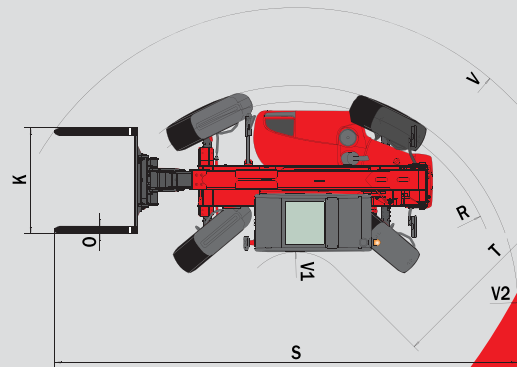
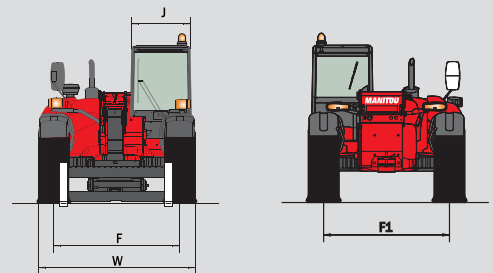

Las características indicadas no comprometen a la empresa constructora y pueden ser modificadas sin previo aviso.

mm



MANITOU B.F. S.A.
B.P. 249 - 44158 Ancenis Cedex FRANCIA
Tel : 33 2 40 09 10 11 - Fax Departamento Exportación : 33 2 40 09 10 97
www.manitou.com

700292ES Doc BE 191 Ind. A

